

THE POWER OF

REDARC®

RK1260

12 V, 60 A Wechsler-Relais-Kit

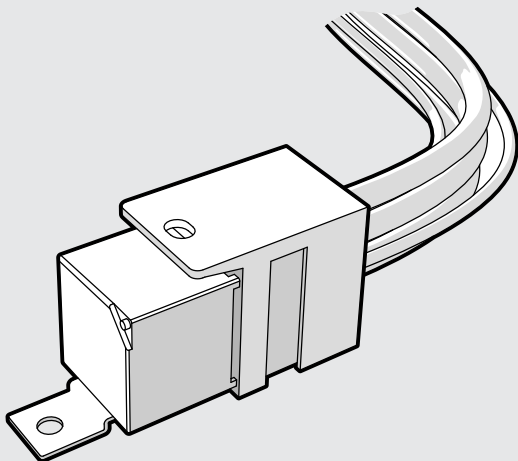

VERKABELUNG DES RK1260

Das RK1260 hat viele Anwendungen als generisches Relais-Kit mit Kontakten für 12 V bis 60A. Die Spule ist für 12V mit einer Einschaltspannung von 8,4V und einer Ausschaltspannung von 2,4V ausgelegt. Das Relais ist gemäß IP67 abgedichtet.

HINWEIS: Montieren Sie das Gerät auf einer flachen Oberfläche abseits von Wärmequellen.

VERWENDUNG DES RK1260 ZUR VERSORGUNG EINES BCDC MIT EINER ZÜNDQUELLE

Das Relais-Kit RK1260 kann in Situationen verwendet werden, in denen es schwierig ist, die Zündzufuhr bis zu einem BCDC® zu führen (z. B. in einem Anhänger installiert).

Um mit Wechselstromgeneratoren (Smart Alternators) zu arbeiten, benötigen BCDC®-Ladegeräte einen Zündeingang. Diese muss bei laufendem Motor Spannung der Starterbatterie erhalten und beim Abstellen des Motors entweder abgeklemmt oder an Masse (GND) angeschlossen werden.

- ▶ Für eine Anhängerinstallation, bei der die Verbindung zwischen Anhänger und Zugfahrzeug vorübergehend ist, kann ein Anderson SB50 (in **Abbildung 1** gezeigt) oder ein anderer Stecker mit geeigneter Strom- und Spannungsbemessung verwendet werden.
- ▶ Bei Anwendungen, bei denen die Installation dauerhaft ist, wird empfohlen, die mit dem RK1260 gelieferten Stoßverbinder zu verwenden (siehe **Abbildung 2**).

Abbildung 1: Verkabelung des RK1260 für eine Anhängeranwendung



Abbildung 2: Crimpen mit Stoßverbindern

1. Schieben Sie den Schrumpfschlauch über das Kabel und die Adern in den Stoßverbinder. Halten Sie den Schrumpfschlauch von der Stoßverbindung weg, bis die fertige Lötverbindung abgekühlt ist.



2. Crimpen Sie beide Adern im Stoßverbinder mit einer Kerb-Crimpzange.

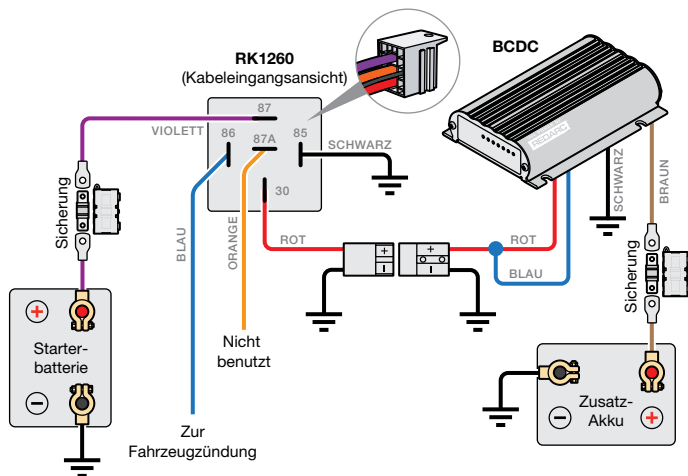
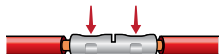

3. Löten Sie die Adern am Stoßverbinder an. Achten Sie auf eine gute Verbindung.



4. Warten Sie, bis der Stoßverbinder abgekühlt ist; schieben Sie dann den Schrumpfschlauch über die Verbindung und erhitzen Sie ihn.



⚠ WARNUNG

Die Relais- und Sockelverbindungen sind bewusst streng angelegt. Dies gewährleistet in Anbetracht der hohen Ströme, die zwischen den Relais-Pins und den Klemmen am Sockel anliegen, eine sichere Verbindung. Das Relais ist nicht darauf ausgelegt, nach seiner Installation regelmäßig entfernt zu werden.

Hinweis: Vergewissern Sie sich nach dem Einstecken des Relais, dass alle Anschlussklemmen fest am Relaissockel angebracht und vollständig verbunden sind (siehe **Abbildung 3**).

Abbildung 3: Einführen der Drähte in den Relaissockel

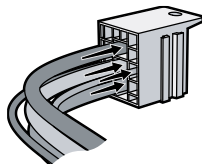

BESCHRÄNKTE GARANTIE

Die vollständigen Garantiebedingungen finden Sie auf der Seite "Garantie" der REDARC-Website: www.redarcelectronics.com/warranty

Australien, Neuseeland & Europa

REDARC Electronics Pty Ltd, 23 Brodie Road (North),
Lonsdale SA 5160, Australia

Australien +61 8 8322 4848

Neuseeland +64-9-222-1024

UK & Europa +44 (0)20 3930 8109

Nord-Amerika

REDARC Corporation, c/o Shallco, Inc., 308 Component
Dr., Smithfield, NC 27577, USA

USA +1 (704) 247-5150

Kanada +1 (604) 260-5512

Mexiko +52 (558) 526-2898

IMPORTEUR-KONTAKTINFORMATIONEN

Schriftliche Anfragen bitte per E-Mail: power@redarcelectronics.eu

UK

Ozparts UK Ltd, 1 Prospect Place, Pride Park,
DE24 8HG, Derby, UK

Europe

Ozparts Sp. z o. o. Sp. kom., Slowackiego 32/5,
87-100 Torun, Poland

THE POWER OF

REDARC

redarcelectronics.com

WARRK1260-DE-2